

KLASA: UP/I-960-03/97-04/79
URBROJ: 558-03/1-98-1
Zagreb, 19. ožujka 1998

Na temelju članka 202. Zakona o općem upravnom postupku ("Narodne novine", br. 53/91) i članka 24. Zakona o mjeriteljskoj djelatnosti ("Narodne novine", br. 11/94) na zahtjev tvrtke "PAULIĆ-LABOR d.o.o." donosi se

R J E Š E N J E

o tipnom odobrenju mjerila

1. Odobrava se tip mjerila:
 - Vrsta mjerila: elektromehanička analitička vaga
 - Tvornička oznaka mjerila: HM-...
 - Proizvođač mjerila: AND Instruments
 - Mjesto i država: Japan
 - Službena oznaka tipa mjerila: HR M-1-1009
2. Mjerila iz točke 1. ovog rješenja mogu se podnositi na ovjeravanje.
3. Sastavni dio ovog rješenja je prilog u kojem su dane značajke mjerila, uvjeti i ograničenja primjene mjerila te način ovjeravanja i žigosanja mjerila. Prilog se sastoji od 3 stranice.

O B R A Z L O Ž E N J E

Tvrtka "PAULIĆ-LABOR d.o.o." podnijela je 17. lipnja 1997 godine zahtjev za tipno odobrenje mjerila iz točke 1. izreke ovog rješenja. Tipnim ispitivanjem mjerila utvrđeno je da mjerilo udovoljava mjeriteljskim zahtjevima propisanim Pravilnikom o metrološkim uvjetima za mjerila mase – vage s neautomatskim funkcioniranjem r.t. (I), (II), (III) i (IV).

Na temelju rečenog odlučeno je kao u izreci.

Upravna pristojba naplaćena je prema tarifnom broju 1. i 2. Zakona o upravnim pristojbama ("Narodne novine", br. 8/96) u iznosu od 20,00 kn i 50,00 kn od podnositelja zahtjeva i poništena.

R a v n a t e l j:

dr. Jakša Topić

1. Opći podaci

Podnositelj zahtjeva: PAULIĆ-LABOR d.o.o.
Obrtnička 14
10430 Samobor

Proizvođač mjerila: AND Instruments
Japan

Vrsta mjerila: Elektromehanička vaga s neautomatskim funkcioniranjem, r.t. (I)

Tip mjerila: HM-...

Službena oznaka tipa: HR M-1-1009

2. Opis mjerila

2.1. Mehanička izvedba

Vaga je izvedena s pokaznim uređajem na kućištu. Sila od mase prenosi se izravno s prijavnika tereta na mjerni pretvornik sile. Izgled vage prikazan je na crtežu HM 001.

2.2. Izvedba elektronike

U elektroničkom sklopu vage pojačava se izlazni signal mjernog pretvornika sile i obavlja analogno/digitalno pretvaranje mjernog signala. Digitalni signal obrađuje se u mikroprocesoru, da bi se dobio podatak o izmjerenoj težini. Pokazni uređaj prikazuje na prikazu iznos težine. Mjerilo se napaja preko pripadnog sklopa za napajanje 230 V / 12 V ili iz ugrađenog akumulatora.

2.3. Funkcije vage

- Uređaj za početno namještanje ništičnog položaja
- Uređaj za kombinirano poluatutomatsko namještanje na ništicu i uređaj za odbijanje tare $T < Max$
- Poluatutomatsko namještanje ništice
- Uređaj za poluatutomatsko izračunavanje jedinica prikaza
- Uređaj za vaganje nestabilnih uzoraka
- Pomoćni uređaj sa ljestvicom s različitim podjelama
- Mogućnost brojanja komada i određivanja postotka
- Uređaj za nadzor prikaza
- Uređaj za zaštitu od preopterećenja
- Moguće vaganje obješenih uzoraka (magnetični materijali ili uzorci za određivanje gustoće)

3. Tehnički podaci

Tip	HM-...
Max, Max1/Max2 (g)	120, 210, 210/42
n ≤	210000
e = (g)	0,001; 0,001; 0,001; 0,001/0,0001
Masa za ugađanje (g)	50, 50 ili 100, 100 ili 200
Napajanje	230 V (mrežni transformator na 12 V istosmjerne struje), 50/60 Hz
Temperaturno područje rada	10 °C / +30 °C

4. Sučelja i dodatna oprema

Dodatno se vaga može isporučiti sa sučeljem RS-232C, punivim baterijama za 10 sati rada, sučeljem za povezivanje s tipkovnicom, tiskačem i računalom.

5. Crteži za prepoznavanje mjerila

Crtež	Opis
HM 001	Izgled vage HM-...
HM 003.1	Zaštita od neovlaštena pristupa

6. Natpisi i oznake

Na vagu se moraju postaviti ovi natpisi i oznake:

- 1) tvrtka ili znak proizvođača
- 2) tip vage
- 3) razred točnosti
- 4) službena oznaka tipa vage
- 5) serijski ili tvornički broj vage
- 6) mjerno područje "od ... do ..." ili "Min ... Max ..." za svako mjerno područje
- 7) ispitni podjeljak ($e = \dots$) ili podjeljak ($d = \dots$) za svako mjerno područje
- 8) temperaturno područje rada
- 9) nazivni napon i nazivna frekvencija izvora napajanja.

Natpisi i oznake moraju biti na hrvatskom jeziku.

7. Postupak ovjeravanja vage

Vage se ovjeravaju u skladu s Pravilnikom o metrološkim uvjetima za mjerila mase – vage s neautomatskim funkcioniranjem razreda točnosti I , II , III i IIII .

8. Način žigosanja vage

Vagu se na odgovarajući način mora zaštititi od neovlaštena pristupa sastavnicama, koje korisnik ne smije rastavljati niti namještati te godišnjim ovjernim žigom ovjeriti ispravnost vage.

Ovjera ispravnosti vage obavlja se postavljanjem godišnjeg ovjernog žiga u obliku naljepnice uz prikaz mase.

Natpisna pločica osigurava se zaštitnim žigom ili zaštitnom naljepnicom od skidanja.

Zaštita od neovlaštena pristupa sastavnicama, koje korisnik ne smije rastavljati niti namještati, obavlja se postavljanjem zaštitnog žiga prema crtežu HM 003.1, tako da se spriječi otvaranje vage.

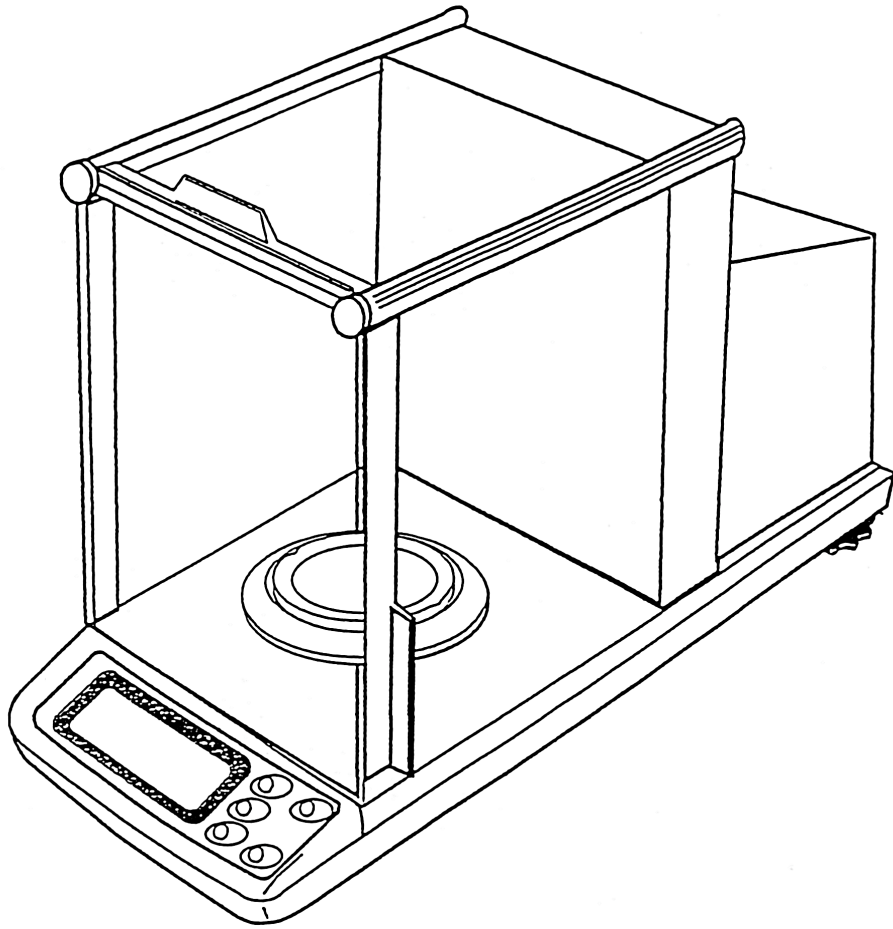

HM 001

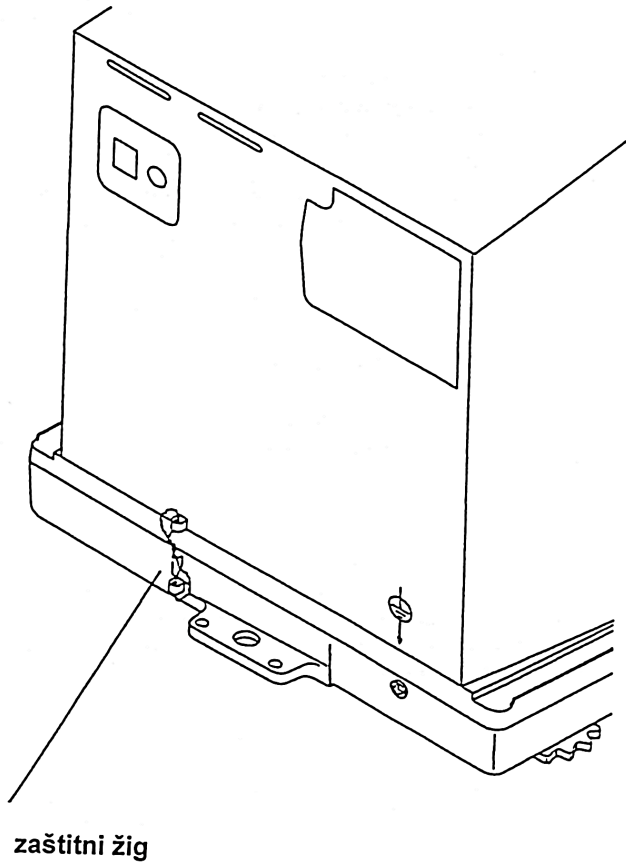

zaštitni žig

HM 003.1